

LM-B



Levage magnétique 100 à 1000 kg

LES + PRODUITS

- Outil très simple à utiliser, les aimants permanents sont spécialement conçus pour transporter de manière rapide et économique des charges ferromagnétiques
- Ses dimensions compactes permettent des applications nombreuses aussi bien sur des charges plates que rondes
- L'aimant permet une capacité de levage sur des poids très faibles, tout en respectant une épaisseur mini de la pièce à lever
- Ne requiert pas d'énergie électrique
- Les opérations d'activation et désactivation "ON" et "OFF" sont facilement réalisées grâce au levier de sécurité. Lorsque l'aimant est en fonction, le levier est bloqué de manière sûre grâce à un système de verrouillage et l'aimant ne peut pas être accidentellement désolidarisé de la charge
- La sélection de l'aimant approprié doit se faire en considération des états de surface de la charge, du type de charge à soulever, de ses dimensions et de son épaisseur

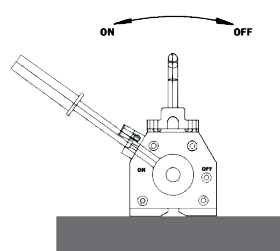
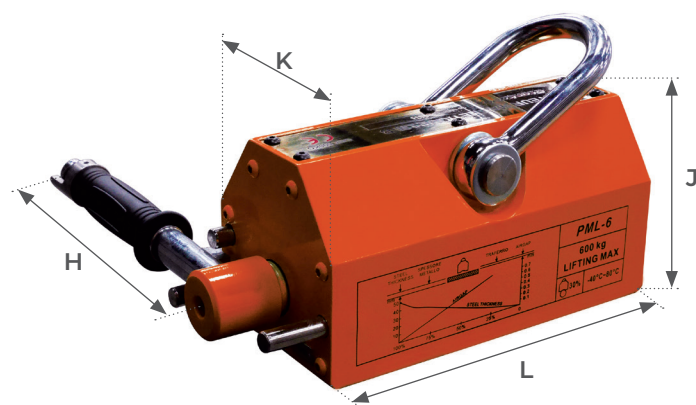
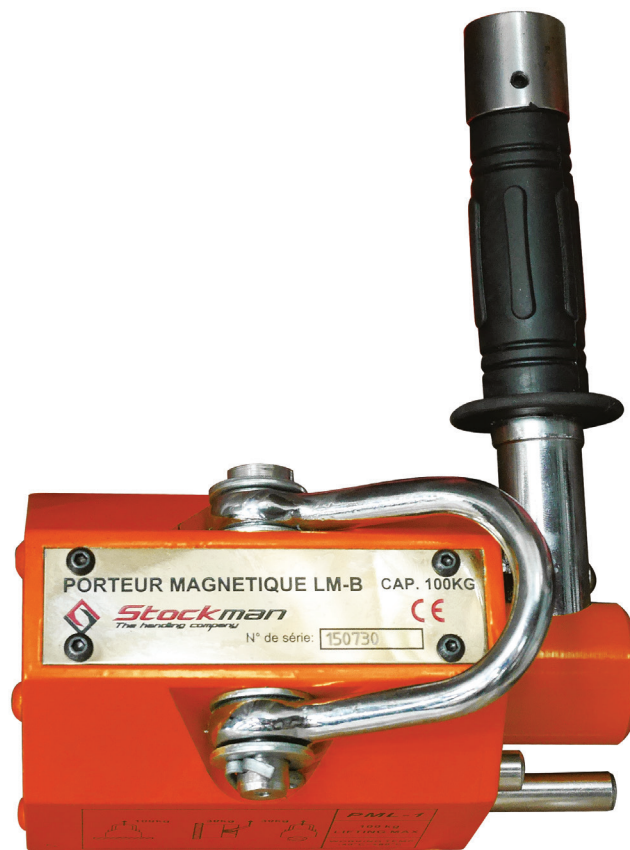

Profilé plat

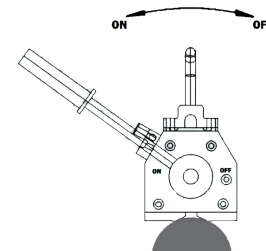

Profilé rond

Modèle		LM-B100	LM-B300	LM-B600	LM-B1000
Force nominale de levage	kgf	100	300	600	1000
Force de levage cylindrique	kgf	35	100	200	350
Force maxi de traction	kgf	350	1050	2100	3500
Température de fonctionnement	°C	< 80	< 80	< 80	< 80
H	mm	72	108	123	158
J	mm	148	223	257	303
L / K	mm	92 / 64	166 / 99	228 / 118	266 / 150
Poids	kg	3	12	25	43

