

⚙️ CARACTÉRISTIQUES

Type de moteur	Aimants permanents
Démarrage de la machine	Electrique
Tour par minute (rpm)	2500
Type de batterie	Batterie de traction
Voltage (V)	36
Capacité de la batterie (Ah)	240
Conduite	Hydraulique 4WD
Vitesse (Km/h)	0-5,9 @ 23x8.50-12
Force d'arrachement (kg)	400
Capacité de levage (Kg)	450 (avec contrepoids)
Capacité de traction (Kg)	440
Système hydraulique (l/min)	18,5
Réservoir huile hydraulique (l)	15
Standard roues type	4.00-8 Forklift
Pilotage	Skid Steer
Dimensions L x W x H (mm)	1525x740x1250
Poids (Kg)	850

E-MULE

MINI CHARGEUSE ÉLECTRIQUE



450 KG
CAPACITÉ
DE LEVAGE



5,7 KW
PUISSANCE
MOTEUR



2042 MM
HAUTEUR
DE BRAS



100 %
ÉLECTRIQUE
ZÉRO ÉMISSION

⚙️ ÉQUIPEMENTS & OPTIONS

Phares LED		Inclus
Roues blanches		Inclus
Chargeur		Inclus
Contre-poids intégré 50 kg		Inclus
BRH + 1 pointe		
Fourche palette prof. 80cm	60cm	
Godet grapin	74cm	
Godet terre 38 litres	74cm	
Racleur de plancher		



DIMENSIONS

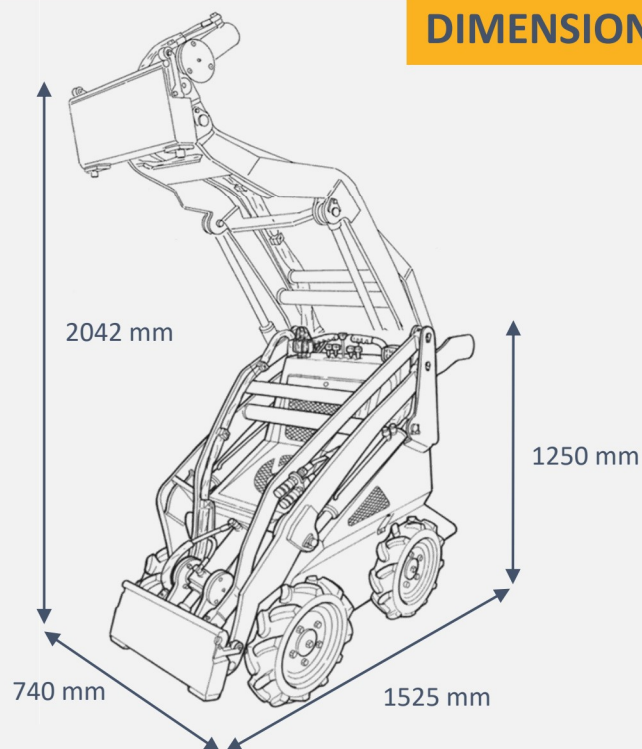

EASIER FASTER SAFER